

Características Técnicas

HA-35N/mm ²	CEM II 42,5 R	Fibra de vidrio
600 x 500 x 1000 mm (±5)		
386 kg		
140 litros de capacidad		
Acabado	Liso antigrafiti o sin tratar.	
Color	Consultar carta de colores.	
Fijación	Anclado con varrila roscada mediante resina epoxi.	
Manipulación	Mediante eslingas de poliéster.	
Observaciones	Papelera provista de aro sujetabolsas de acero galvanizado en caliente.	

Planimetría

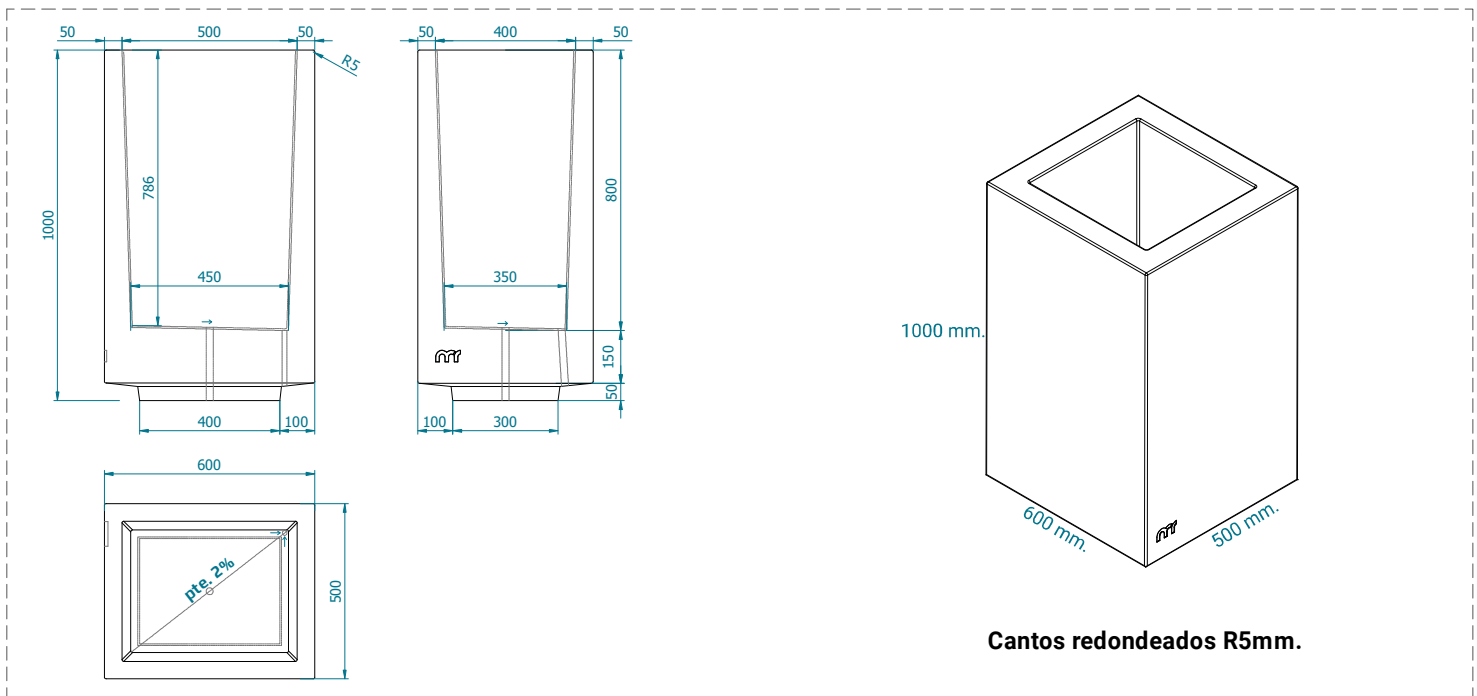

Axonometría



NOTA

Se realiza control de calidad interno en laboratorio de fábrica y externo a través de laboratorios de ensayos homologados. Montalbán y Rodríguez S.A. tiene implantado un sistema de gestión de la calidad según Norma UNE-EN ISO 9001:2015. Las especificaciones indicadas en esta ficha pueden sufrir modificaciones como consecuencia de cambios en la normativa vigente o bien por la mejora de alguna de sus características.



Avenida Agustín Fuentes s/n,
30565 Las Torres de Cotillas (Murcia)
Apartado de Correos 84
(+34) 968 626 733
clientes@montalbanyrodriguez.com
www.montalbanyrodriguez.com

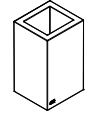

Detalle de Paletizado

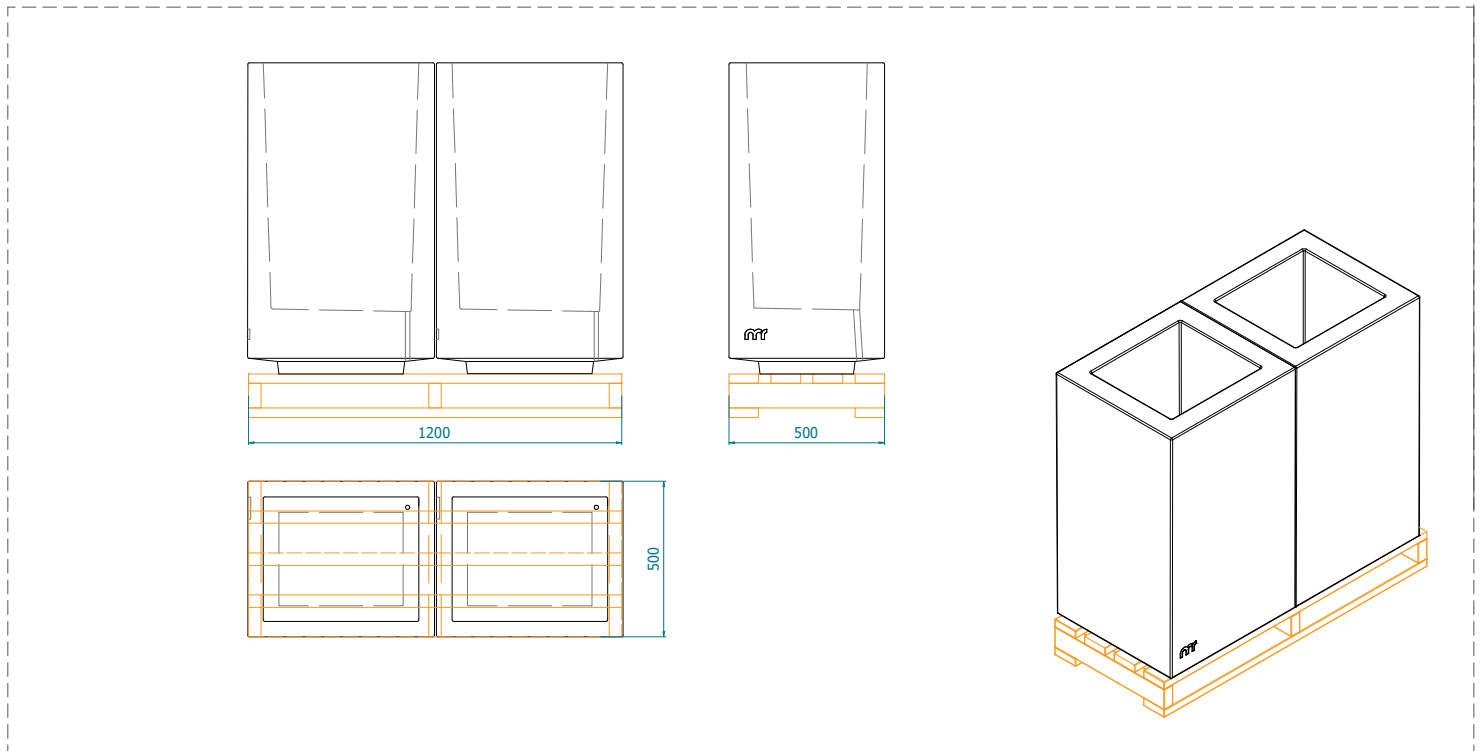

Detalle de Manipulación y Colocación

1.- Huecos diseñados para manipulación mediante eslingas planas de carga 2000kg. (Ancho de eslinga de 60mm)

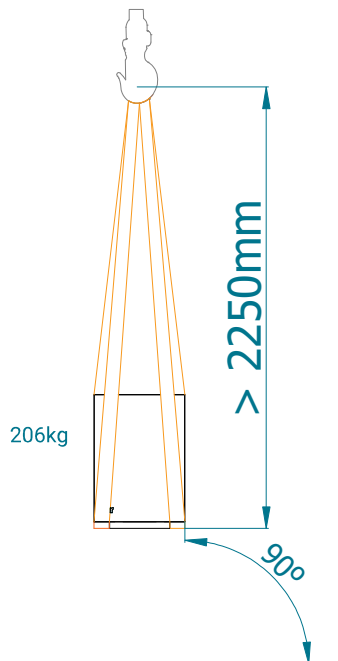

2.- Perforar agujero y verter resina epoxi

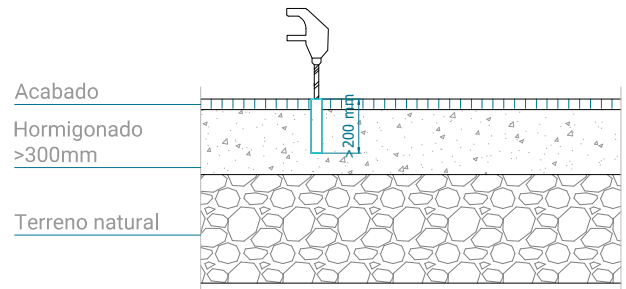

3.- Posicionar varilla roscada en el agujero central y fijar con tuercas hexagonales.

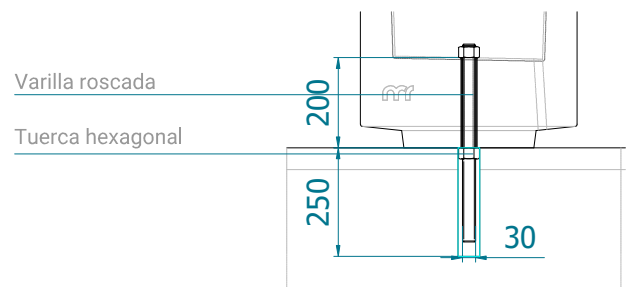

NOTA

Se realiza control de calidad interno en laboratorio de fábrica y externo a través de laboratorios de ensayos homologados. Montalbán y Rodríguez S.A. tiene implantado un sistema de gestión de la calidad según Norma UNE-EN ISO 9001:2015. Las especificaciones indicadas en esta ficha pueden sufrir modificaciones como consecuencia de cambios en la normativa vigente o bien por la mejora de alguna de sus características.



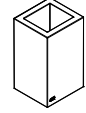

Accesorios

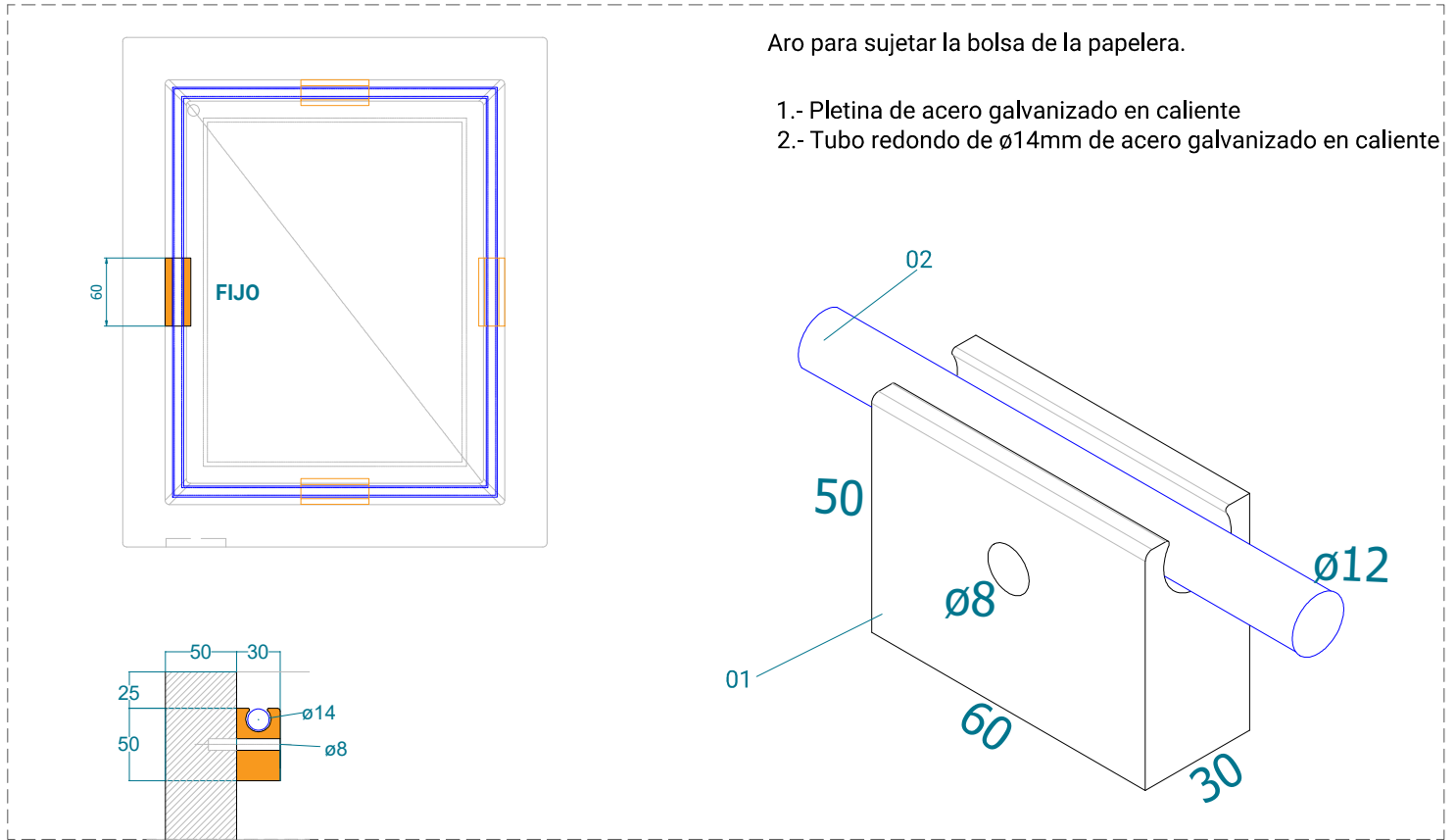

NOTA

Se realiza control de calidad interno en laboratorio de fábrica y externo a través de laboratorios de ensayos homologados. Montalbán y Rodríguez S.A. tiene implantado un sistema de gestión de la calidad según Norma UNE-EN ISO 9001:2015. Las especificaciones indicadas en esta ficha pueden sufrir modificaciones como consecuencia de cambios en la normativa vigente o bien por la mejora de alguna de sus características.

