

Características Técnicas

HA-30N/mm ²	CEM II 42,5 R	B 500 SD	
800 x 800 x 120 mm (±5)			
184,3 kg			
Acabado	Natural con Logo a color		
Color	Logo en color verde RAL 6018 verde amarillento		
Fijación	Simplemente apoyado.		
Paletización	5 Piezas por palet.		
Observaciones	-		

Planimetría

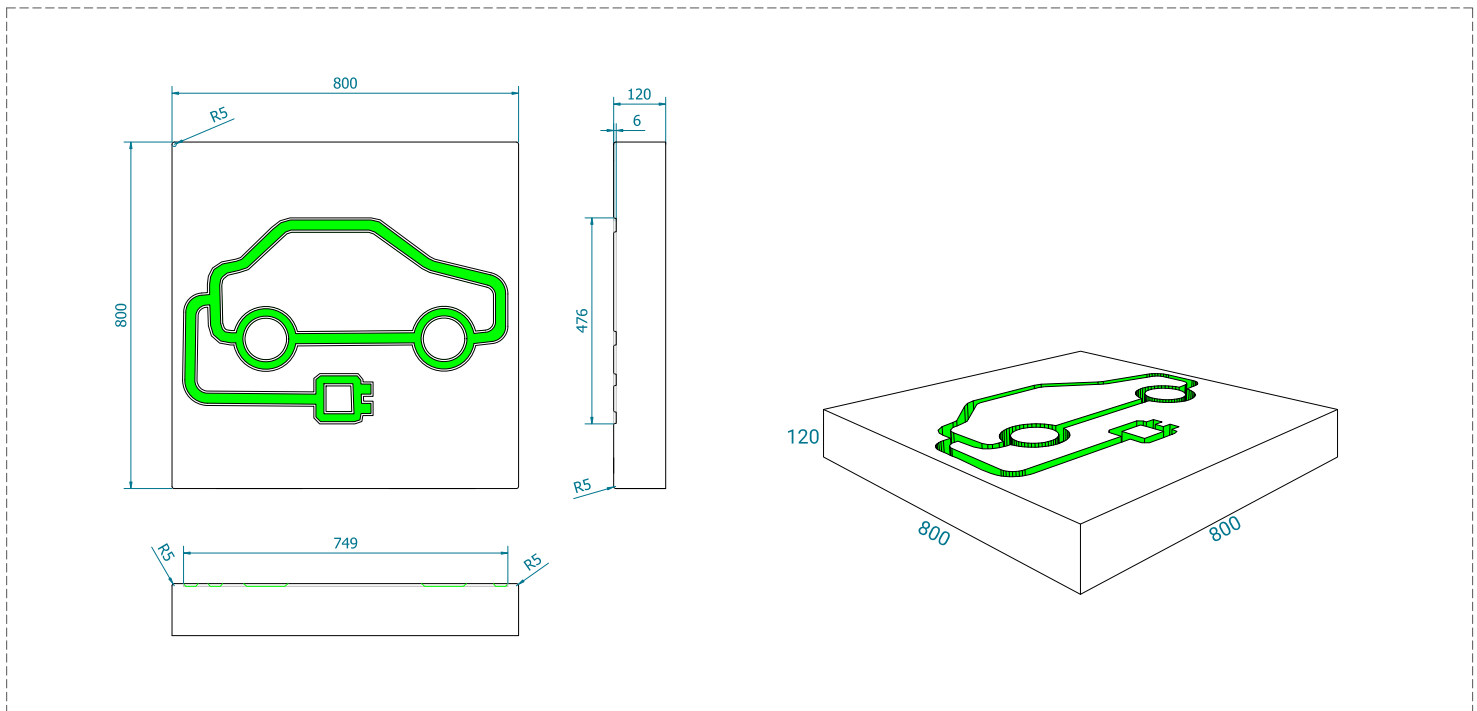

Axonometría

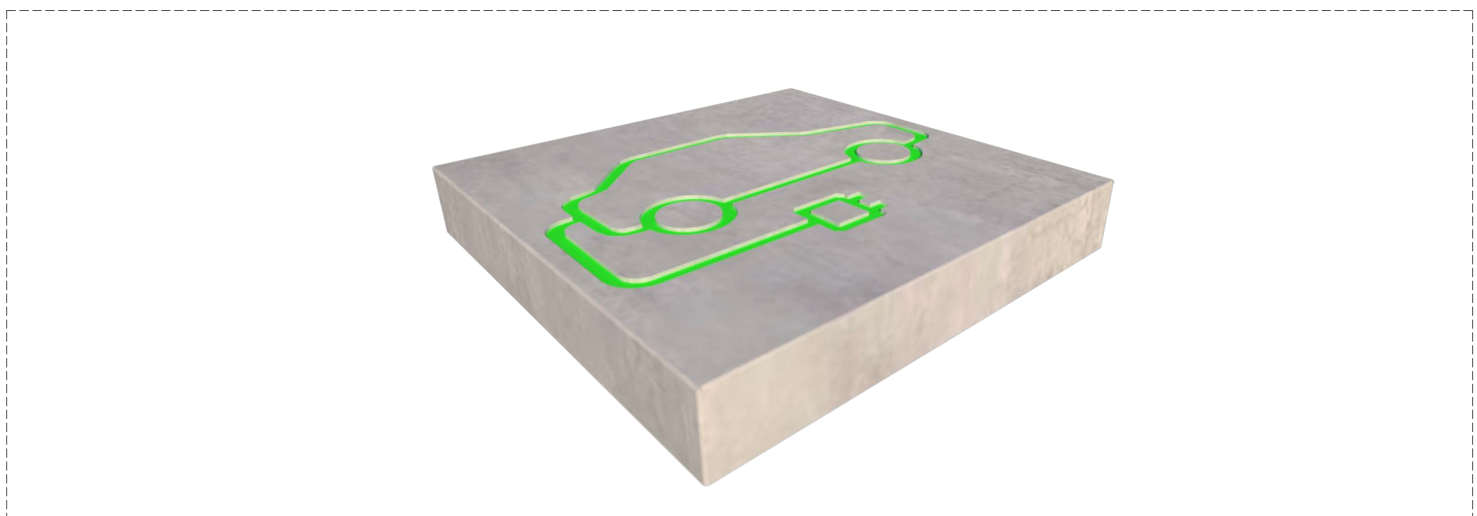

NOTA

Se realiza control de calidad interno en laboratorio de fábrica y externo a través de laboratorios de ensayos homologados. Montalbán y Rodríguez S.A. tiene implantado un sistema de gestión de la calidad según Norma UNE-EN ISO 9001:2015. Las especificaciones indicadas en esta ficha pueden sufrir modificaciones como consecuencia de cambios en la normativa vigente o bien por la mejora de alguna de sus características.



Avenida Agustín Fuentes s/n,
30565 Las Torres de Cotillas (Murcia)
Apartado de Correos 84
(+34) 968 626 733
clientes@montalbanyrodriguez.com
www.montalbanyrodriguez.com