

Descripción del producto

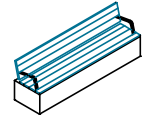

Banco Ecogreen es una nueva concepción de mobiliario urbano en el que se aprovecha los residuos de plástico de la ciudadanía en forma de tapones, juguetes y bidones de envases y la empresa aporta un producto innovador, sostenible y de gran valor ecológico.

Asiento y respaldo fabricado con listones de plástico reciclado procedentes de los residuos urbanos post-consumo no gestionados por el actual Sistema Integrado.

Para mayor comodidad y como sujeción del listonaje se crean reposabrazos de acero inoxidable basados en conceptos de ergonomía y diseño.



Base de hormigón en el que se incorporan tecnologías basadas en áridos reciclados (a partir de un 30%) y la fotocatalisis en el acabado, aportando un valor añadido mediante la investigación en nuevas formas de producción.

La fotocatalisis permite neutralizar sustancias contaminantes presentes en el aire mejorando la calidad de vida de la ciudad.



Detalle Ecogreen en viruta azul.

Acabados

Listonaje	
 _ Acabado JUGUETES	Residuos de Juguetes
 _ Acabado MR	Residuos de Tapones mixtos
 _ Acabado VIRUTAS	Residuos de Tapones y bidones
Polytec 500HMW _ Polietileno prensado de alta densidad	
Conductividad térmica a 23°C = 0.40 W/(k.m)	
Temperatura de deflexión bajo carga: Método a 1.8MPa (ISO 75-1/-2) - 44°C	
Coeficiente medio de dilatación térmica entre 23-100°C 150×10^{-6} m/(m.k)	
Temperatura de reblandecimiento Vicat - VST/B50 (ISO 306) - 80°C	
Max. Temperatura de servicio permitida en el aire de forma continua durante 20.000h - 80°C	
Durabilidad: vida útil de 20 años	

Resposabrazos	Acero Inoxidable AISI-316 Acabado brillo
Hormigón	Acabado Natural con un mínimo de 30% de árido reciclado
	Aplicación de fotocatalisis en superficie
	Sin posibilidad de elección de colores
Tornilleria	Anclaje a base hormigón mediante Tornillos TIC 7X50 INV. INOX.+ cabeza antirrobo y Taco Fisher S10 ϕ 6-8
	Unión de pletina y listonaje mediante Tornillo avellanado M5

NOTA

Se realiza control de calidad interno en laboratorio de fábrica y externo a través de laboratorios de ensayos homologados. Montalbán y Rodríguez S.A. tiene implantado un sistema de gestión de la calidad según Norma UNE-EN ISO 9001:2015. Las especificaciones indicadas en esta ficha pueden sufrir modificaciones como consecuencia de cambios en la normativa vigente o bien por la mejora de alguna de sus características.



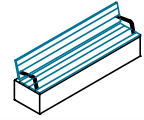

Características Técnicas

HA-30N/mm ²	CEM II 42,5 R	B 500 S D
2400 x 600 x 870 mm (±5)		
1470 kg		
Fijación	Apoyado sin anclaje o mediante resina epoxi.	
Manipulación	Mediante horquillas elevadoras o eslingas de poliéster.	
Observaciones	Listones de polietileno reciclado de diferentes acabados.	

Planimetría

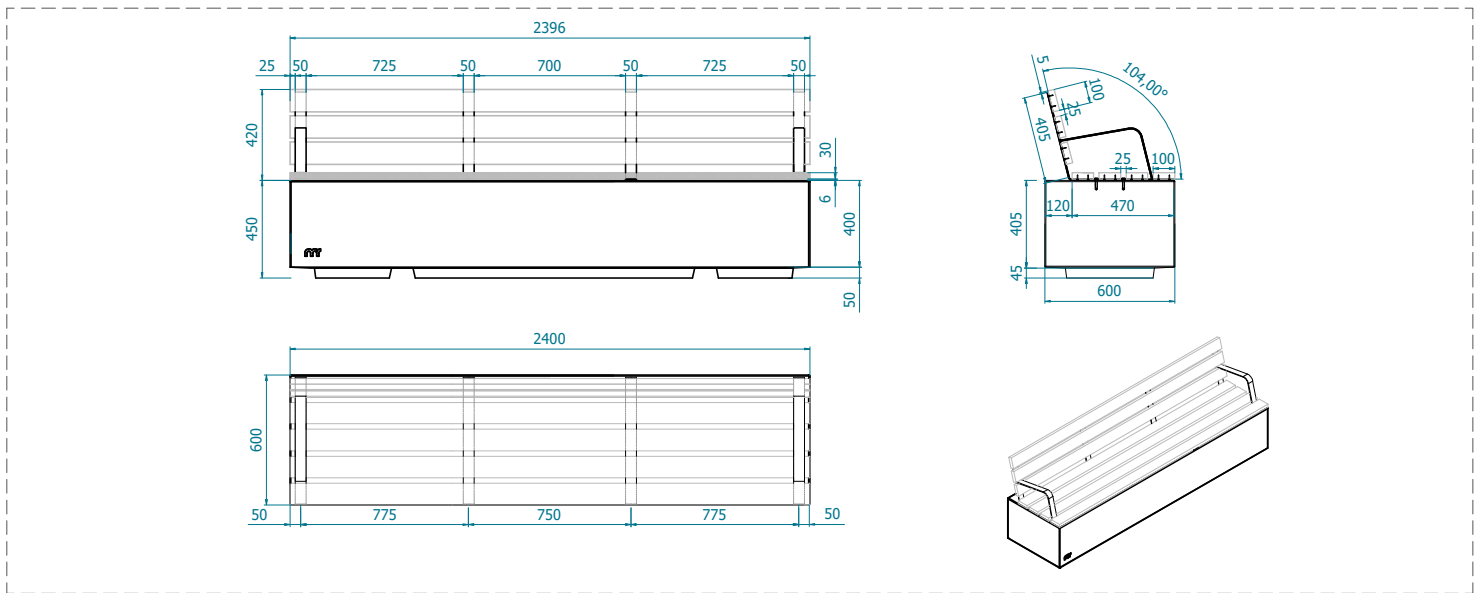

Axonometría

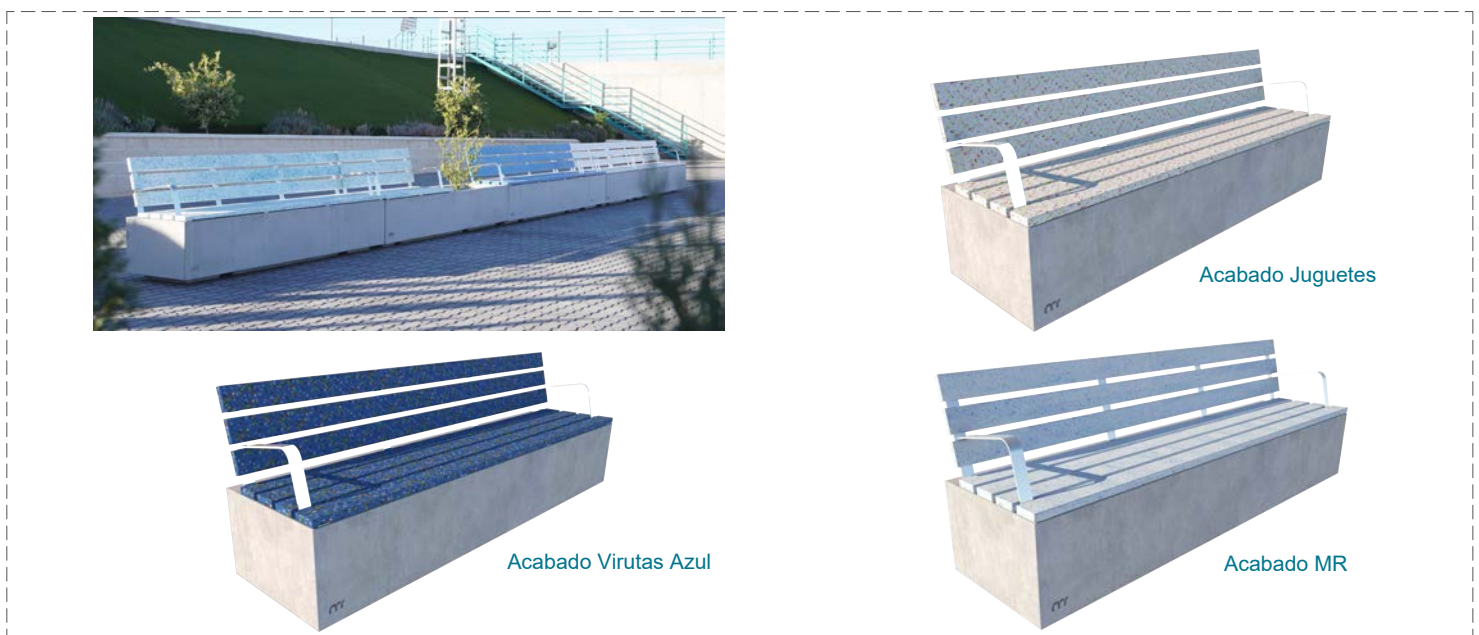

NOTA

Se realiza control de calidad interno en laboratorio de fábrica y externo a través de laboratorios de ensayos homologados. Montalbán y Rodríguez S.A. tiene implantado un sistema de gestión de la calidad según Norma UNE-EN ISO 9001:2015. Las especificaciones indicadas en esta ficha pueden sufrir modificaciones como consecuencia de cambios en la normativa vigente o bien por la mejora de alguna de sus características.



Avenida Agustín Fuentes s/n,
30565 Las Torres de Cotillas (Murcia)
Apartado de Correos 84
(+34) 968 626 733
clientes@montalbanyrodriguez.com
www.montalbanyrodriguez.com

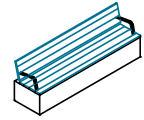

Detalle de Paletizado

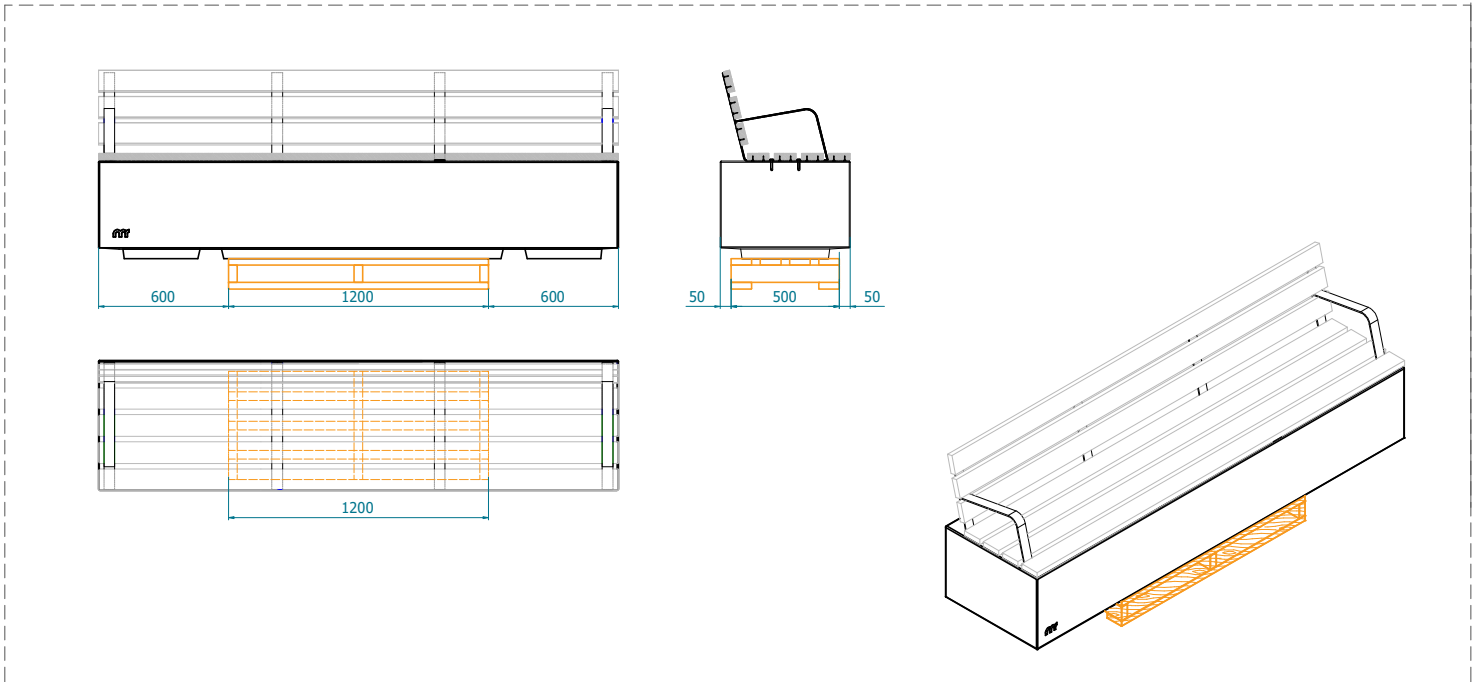

Detalle de Manipulación y Colocación

1.- Huecos diseñados para manipulación mediante eslingas planas de carga 2000kg. (Ancho de eslinga de 60mm)

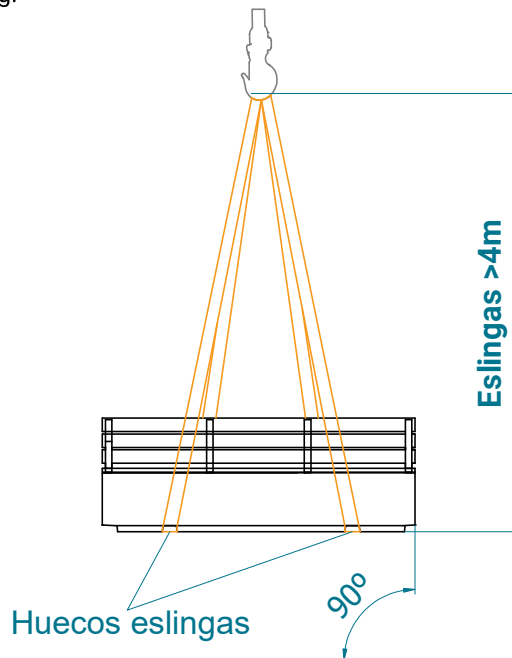

NOTA

Se realiza control de calidad interno en laboratorio de fábrica y externo a través de laboratorios de ensayos homologados. Montalbán y Rodríguez S.A. tiene implantado un sistema de gestión de la calidad según Norma UNE-EN ISO 9001:2015. Las especificaciones indicadas en esta ficha pueden sufrir modificaciones como consecuencia de cambios en la normativa vigente o bien por la mejora de alguna de sus características.

