

## Geometría del Producto

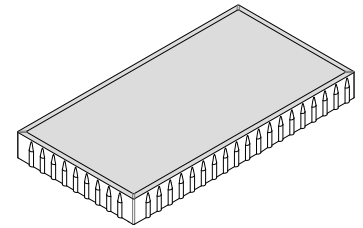
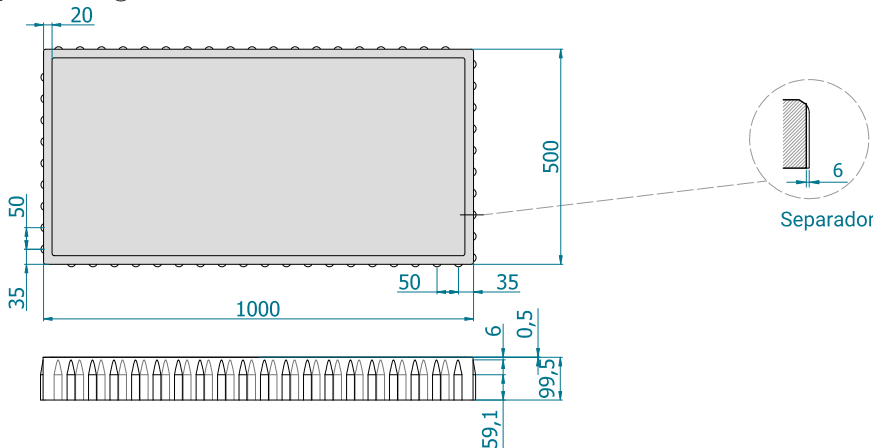

Acabado superficial

Doble Capa (DC)-Liso

## Características técnicas y embalaje

Peso unidad (Kg)	Peso aprox. (Kg/m <sup>2</sup> )	m <sup>2</sup> Palet	Piezas m <sup>2</sup>	Piezas palet	Piezas por alturas	Peso palet (Kg)	Dimensiones del palet (cm) (Ancho/Largo/Alto)	Otras características
112,50	112,5	6,00	2,00	12	2 x 6	1.350,00	125 x 105 x 73	Cubrepalet con protección ultravioleta.

Clase	Marcado	Diagonal (mm.)	Diferencia máxima (mm.)
2	K	≤ 850	3
		> 850	6

Diferencia máxima entre la medida de las dos diagonales.

Clase	Marcado	Cotas (mm.)	Dimensiones	Tolerancias
2	P	Longitud	1000	± 2
		Anchura	500	± 2
		Espesor	100	± 3

La diferencia entre dos medidas de longitud, anchura y espesor de un misma baldosa debe ser ≤ 3 mm.

Incorpora SCP | Geometría de la cara superior con un rebaje de 0,5 mm. para proteger los cantos de la pieza.

## Características físicas y mecánicas

Norma de referencia UNE-EN 1339:2004/AC.	Solería interior	Solería exterior	Cubierta
Resistencia a flexión (Anexo F):	3,5	3,5	X
Carga de rotura (Anexo F):	X	X	X
Absorción de agua (Anexo E):	≤ 6%	≤ 6%	X
Resistencia al desgaste por abrasión (Anexo G):	≤ 23 mm	≤ 23 mm	X
Resistencia al deslizamiento / resbalamiento (USRV):	≥ 45	≥ 45	X
Emisión de amianto:	Aprobado	X	X
Conductividad térmica [W/(mK)]:	1,2	X	X
Comportamiento ante fuego externo:	X	X	X
Reacción al fuego:	A1	X	X
Durabilidad:	Satisfactorio	Satisfactorio	X

X= No relevante

## Declaración de prestaciones (CE)

Montalbán y Rodríguez S.A certifica que este producto es conforme con el anexo ZA de la norma UNE-EN 1339:2004/AC, con un sistema de verificación de conformidad 4.

## Otras Características

Producto fabricado con áridos calizos y silíceos.  
Contenido mínimo de árido reciclado del 25%.

## NOTA

Se realiza control de calidad interno en laboratorio de fábrica y externo a través de laboratorios de ensayos homologados. Montalbán y Rodríguez S.A. tiene implantado un sistema de gestión de la calidad según Norma UNE-EN ISO 9001:2015. Las especificaciones indicadas en esta ficha pueden sufrir modificaciones como consecuencia de cambios en la normativa vigente o bien por la mejora de alguna de sus características.



Avenida Agustín Fuentes s/n,  
30565 Las Torres de Cotillas (Murcia)  
Apartado de Correos 84  
(+34) 968 626 733  
clientes@montalbanyrodriguez.com  
www.montalbanyrodriguez.com