

Características Técnicas

HA-30N/mm ²	CEM II 42,5 R	B 500 SD
800 x 1600 x 760 mm (±5)		
620 kg		
Acabado	Liso antigrafiti o sin tratar.	
Color	Consultar carta de colores.	
Fijación	Apoyado sin anclaje o mediante resina epoxi.	
Manipulación	Mediante horquillas elevadoras o eslingas de poliéster.	
Observaciones	- Posibilidad de acoplar tablero de ajedrez y parchís.	

Planimetría

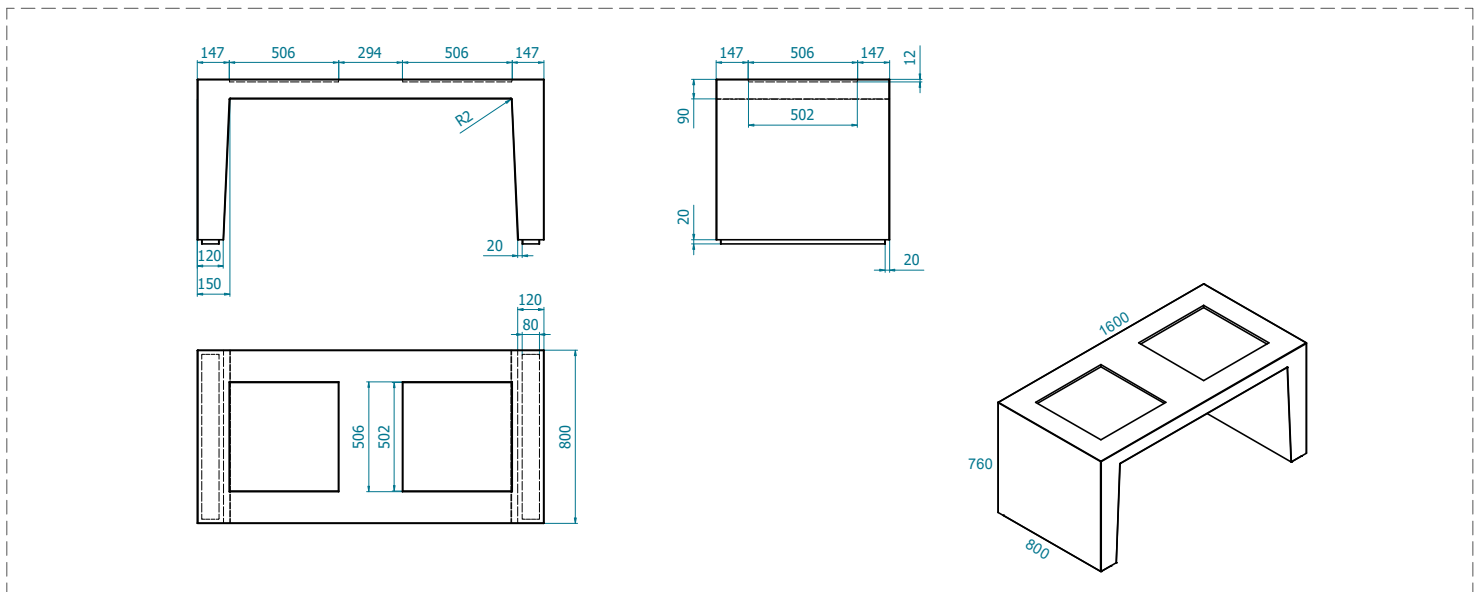

Axonometría

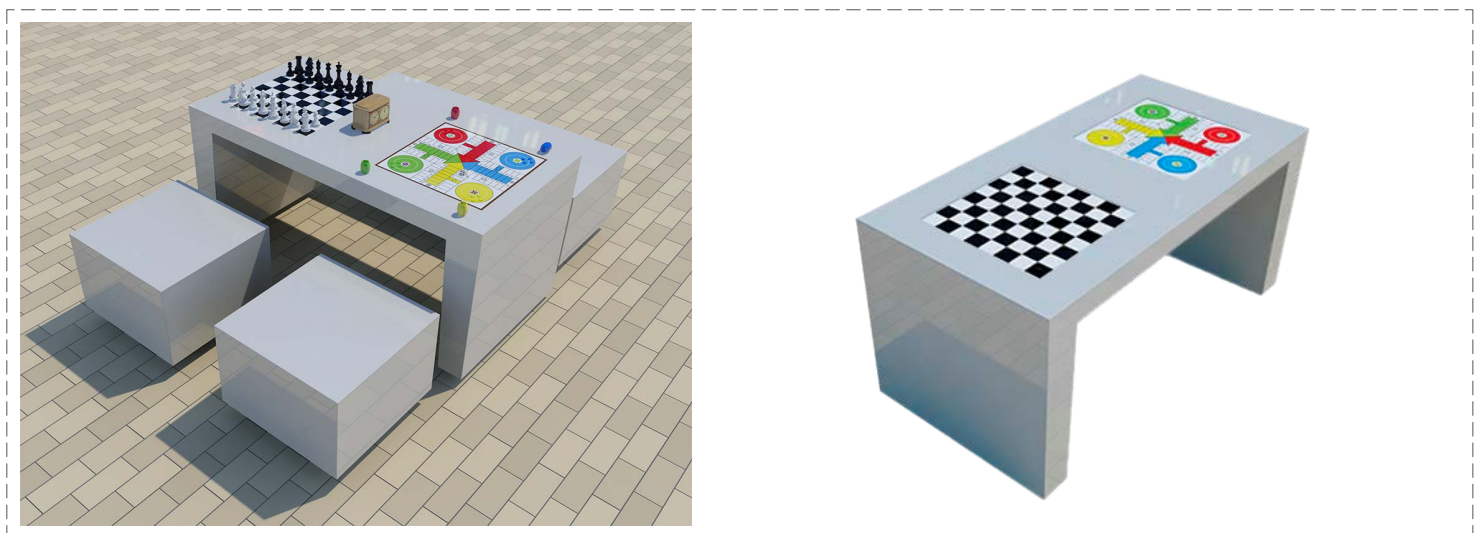

NOTA

Se realiza control de calidad interno en laboratorio de fábrica y externo a través de laboratorios de ensayos homologados. Montalbán y Rodríguez S.A. tiene implantado un sistema de gestión de la calidad según Norma UNE-EN ISO 9001:2015. Las especificaciones indicadas en esta ficha pueden sufrir modificaciones como consecuencia de cambios en la normativa vigente o bien por la mejora de alguna de sus características.



Avenida Agustín Fuentes s/n,
30565 Las Torres de Cotillas (Murcia)
Apartado de Correos 84
(+34) 968 626 733
clientes@montalbanyrodriguez.com
www.montalbanyrodriguez.com

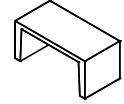

Combinación con mobiliario

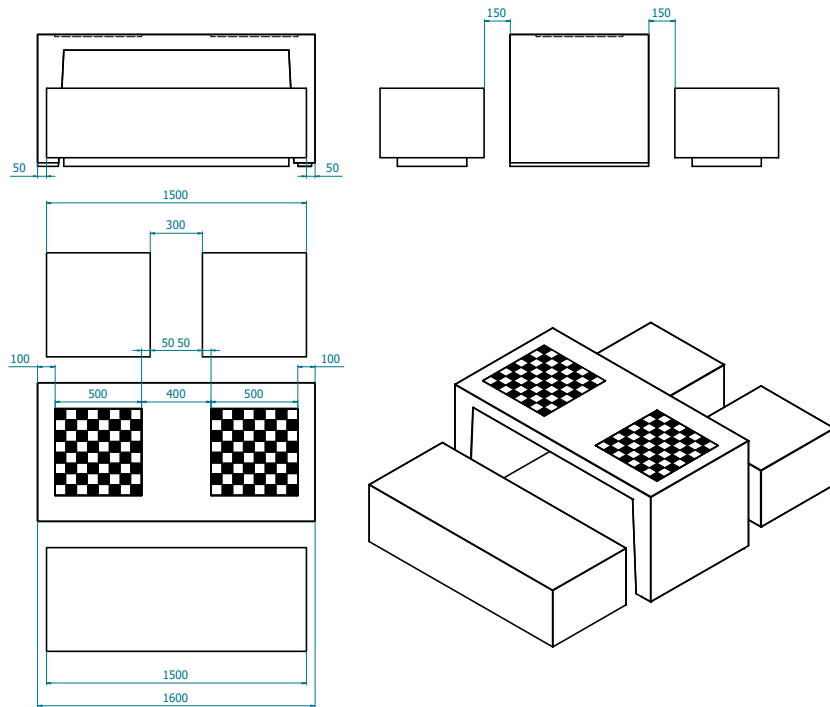

Detalle de Manipulación y Colocación

1.- Huecos diseñados para manipulación mediante eslingas planas de carga 2000kg. (Ancho de eslinga de 60mm)

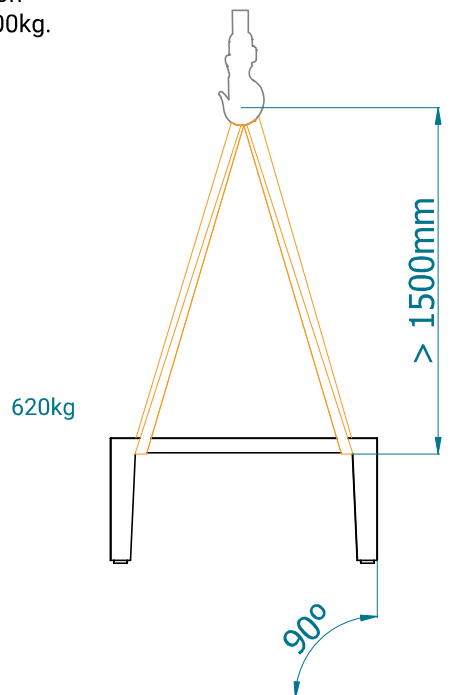

NOTA

Se realiza control de calidad interno en laboratorio de fábrica y externo a través de laboratorios de ensayos homologados. Montalbán y Rodríguez S.A. tiene implantado un sistema de gestión de la calidad según Norma UNE-EN ISO 9001:2015. Las especificaciones indicadas en esta ficha pueden sufrir modificaciones como consecuencia de cambios en la normativa vigente o bien por la mejora de alguna de sus características.

