

Características Técnicas

HA-30N/mm ²	CEM II 42,5 R	-
350 x 410 x ø650 mm (±5)		
240 kg		
Acabado	Liso antigrafiti o sin tratar.	
Color	Consultar carta de colores.	
Fijación	Apoyado sin anclaje o mediante resina epoxi.	
Manipulación	Mediante horquillas elevadoras o eslingas de poliéster.	
Observaciones	-	

Planimetría

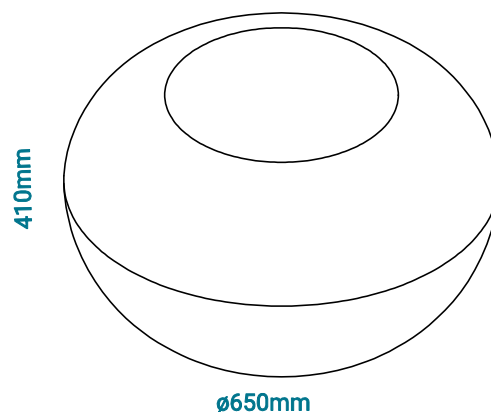
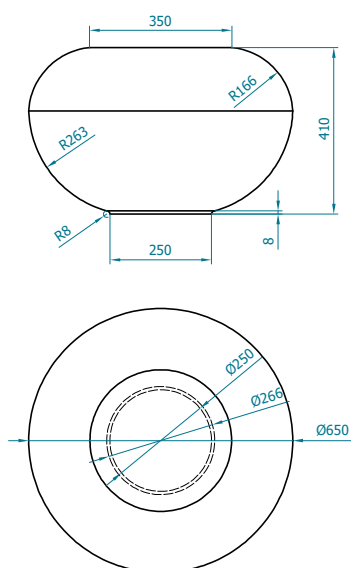

Axonometría



NOTA

Se realiza control de calidad interno en laboratorio de fábrica y externo a través de laboratorios de ensayos homologados. Montalbán y Rodríguez S.A. tiene implantado un sistema de gestión de la calidad según Norma UNE-EN ISO 9001:2015. Las especificaciones indicadas en esta ficha pueden sufrir modificaciones como consecuencia de cambios en la normativa vigente o bien por la mejora de alguna de sus características.



Detalle de Paletizado

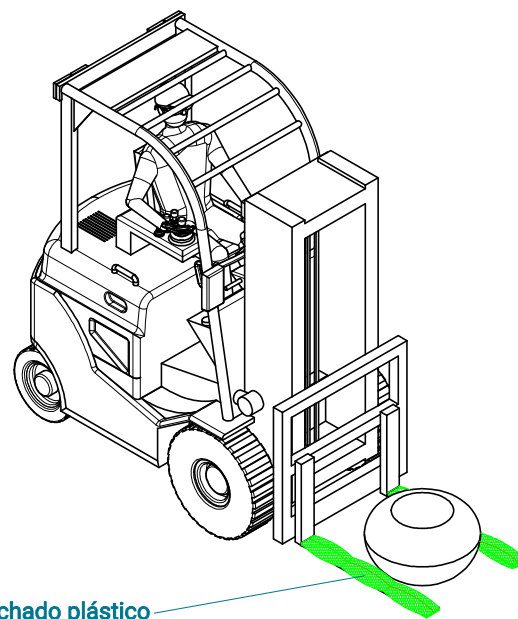
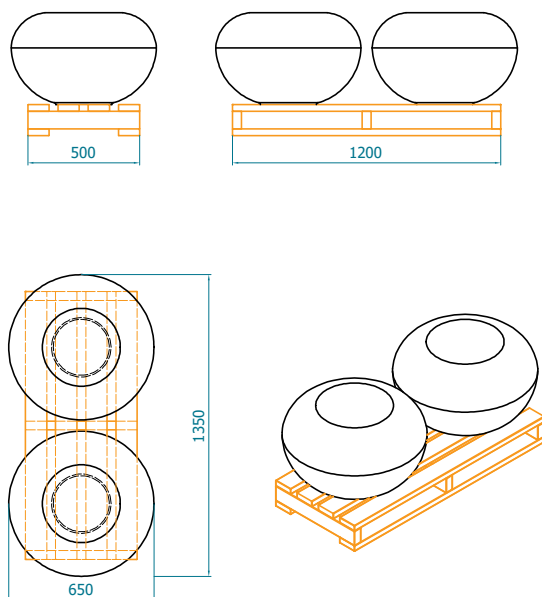

Pinzas revestidas de acolchado plástico

Detalle de anclaje

- 1.- Pieza provista de anclaje mediante varilla de 300m y $\varnothing 16$ mm.
- 2.- Perforar agujero en el hormigonado y verter resina epoxi.
- 3.- Colocar pieza sobre el agujero y dejar secar la resina.

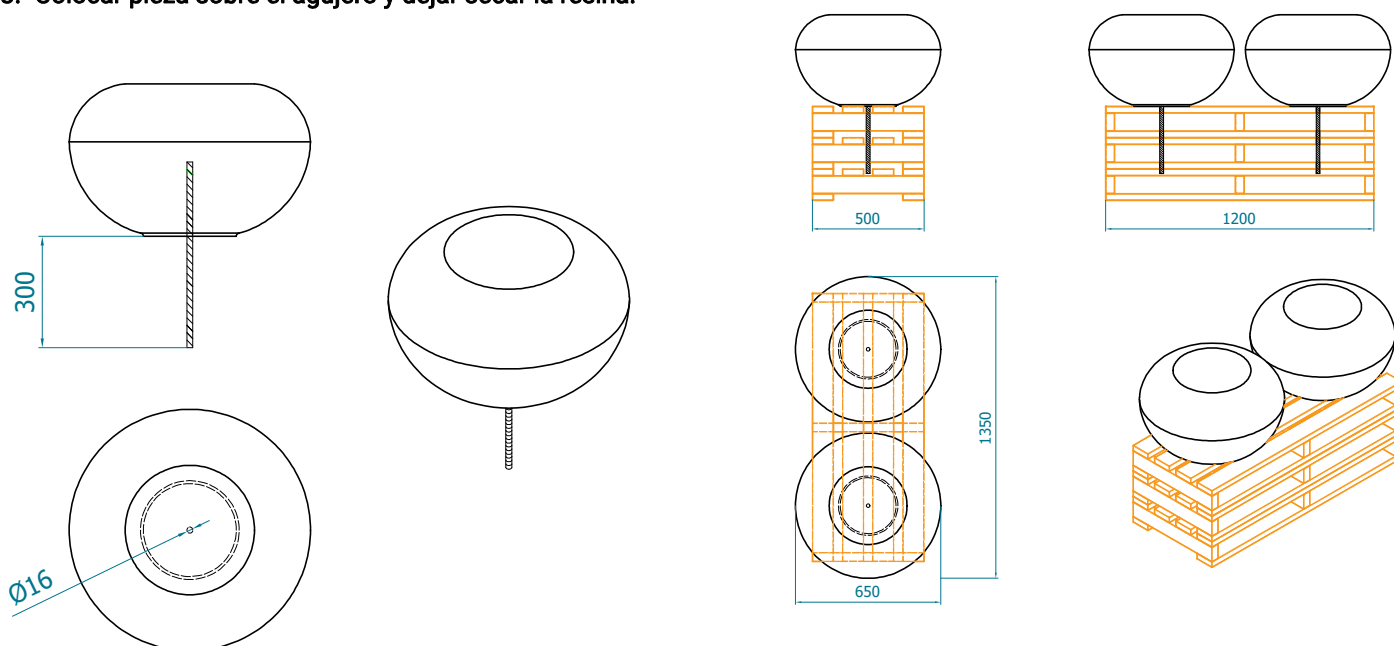

NOTA

Se realiza control de calidad interno en laboratorio de fábrica y externo a través de laboratorios de ensayos homologados. Montalbán y Rodríguez S.A. tiene implantado un sistema de gestión de la calidad según Norma UNE-EN ISO 9001:2015. Las especificaciones indicadas en esta ficha pueden sufrir modificaciones como consecuencia de cambios en la normativa vigente o bien por la mejora de alguna de sus características.

